



ООО «ОПТИМА»

КРАНЫ

шаровые муфтовые латунные тип 11627п1
по ТУ 28.14.13-001-40268592-2017

ПАСПОРТ



1. НАЗНАЧЕНИЕ ИЗДЕЛИЯ

1.1 Краны шаровые муфтовые латунные предназначены для установки на трубопроводах в качестве запорного устройства для воды и пара.

2. МОДЕЛИ

Краны выпускаются следующих моделей и конфигураций:

- мод. А01 – ручка рычаг, резьба внутренняя-внутренняя (вр-вр);
- мод. А02 – ручка бабочка, резьба внутренняя-внутренняя (вр-вр);
- мод. А03 – ручка рычаг, резьба внутренняя-наружная (вр-нр);
- мод. А04 – ручка бабочка, резьба внутренняя-наружная (вр-нр);
- мод. А05 – ручка бабочка, резьба внутренняя-накидная гайка (вр-нак. гайка);

3. ТЕХНИЧЕСКИЕ ХАРАКТЕРИСТИКИ

3.1 Герметичность затвора по классу А ГОСТ Р 54808-2011;

3.2 Материал органов управления алюминия марки АК-7 ГОСТ 1583 с покрытием эпоксиполиэфирной порошковой композицией красного цвета

3.3 Материал корпусных деталей латунь ЛС59-1 по ГОСТ 15527-2004;

3.4 Условия эксплуатации кранов УХЛ4 по ГОСТ 15150-69;

3.5 Установочное положение крана на трубопроводе – любое;

Табл.1 Основные технические данные

DN	Раб. среда	Температура °С	PN, Мпа	D	H	H1	H2	H4	B	B1	B2	K	K1	K2	Масса, кг.				
															вр-вр рычаг	вр-вр бабочка	вр-нр рычаг	вр-нр бабочка	нак. гайка
15	Вода, пар	+1 +150	1,6	G ½ -B	42	80	38	26	45	51,2	69	24	23	47	0,12	0,11	0,14	0,11	0,18
20				G ¾ -B	46	80	42	26	49	59,9	76	30	28/29	37	0,17	0,15	0,18	0,17	0,26
25				G 1 -B	54	100	47	34	60	65,5	89	37	34/35	30	0,29	-	0,28	0,29	0,43
32				G 1 ¼ -B	61	100	-	-	72	-	-	-	-	-	0,44	-	-	-	-
40				G 1 ½ -B	76	160	-	-	80	-	-	-	-	-	0,79	-	-	-	-
50				G 2 -B	84	160	-	-	93	-	-	-	-	-	1,15	-	-	-	-

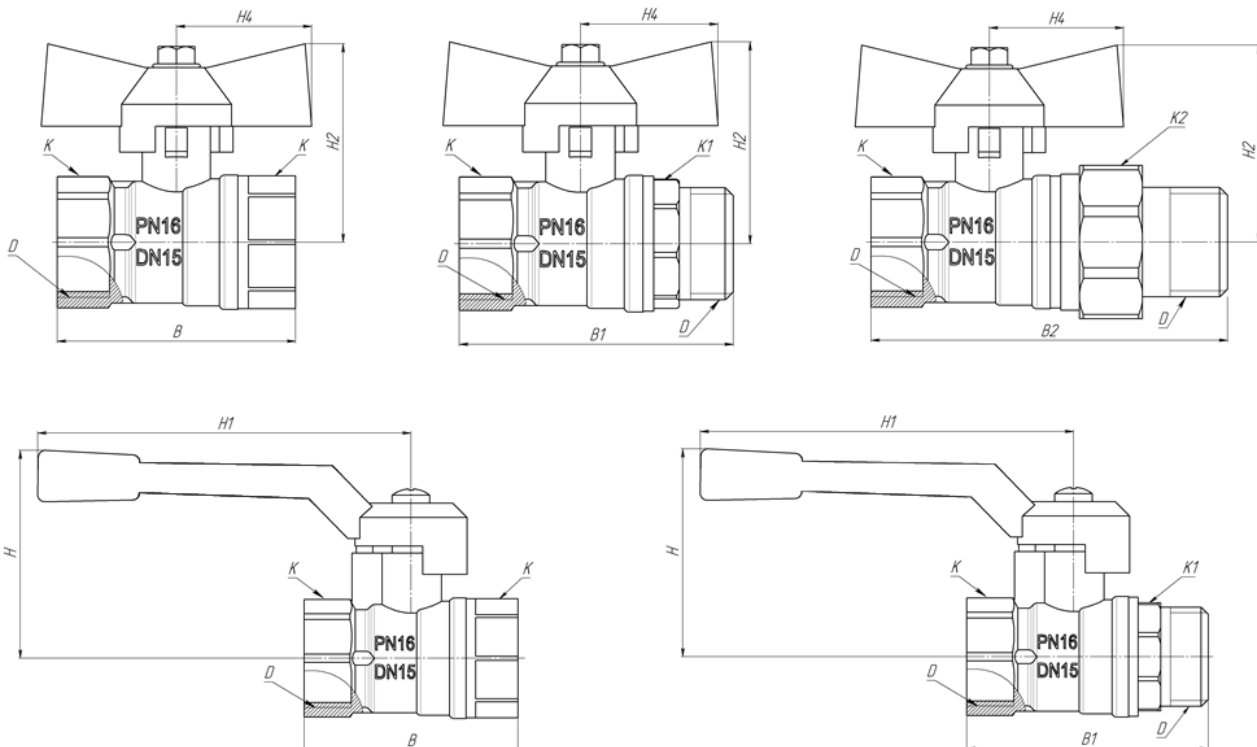

4. КОМПЛЕКТ ПОСТАВКИ

4.1 Предприятие изготовитель поставляет краны в собранном виде, в положении «открыто»;

4.2 При отгрузке кранов потребителю каждое тарное место укомплектовывается эксплуатационной документацией по ГОСТ 2.601-2006, содержащей паспорт, объединенный с руководством по эксплуатации и описанием работы изделия.

4.3. Управление осуществляется ручкой «рычагом» или «бабочкой» с покрытием эпоксиполиэфирной порошковой композицией красного цвета.

5. УСТРОЙСТВО И ПРИНЦИП РАБОТЫ

5.1 Во внутренней полости корпуса между фторопластовыми седлами установлена шаровая заслонка и сжата муфтой, до обеспечения герметичности крана. Положение заслонки изменяется при вращении ее рукояткой и может быть любым в диапазоне 90 градусов.

5.2. Производитель оставляет за собой право на внесение изменений.

6. УКАЗАНИЕ МЕР БЕЗОПАСНОСТИ

6.1 Для обеспечения безопасности категорически запрещается:

- производить работы по устранению дефектов при наличии давления рабочей среды в трубопроводе;
- использовать краны на параметрах, превышающие указанные в таблице.

6.2. Для исключения попадания во внутренние полости крана загрязнений, кран следует монтировать в полностью открытом положении.

6.3. Для исключения выгорания уплотнительных деталей, сварочные работы на трубопроводе с установленным на нем краном, производить с обеспечением мер, исключающих нагрев крана.

6.4. В соответствии с ГОСТ Р 53672-2009 п. 9.6, кран не должен испытывать нагрузок от трубопровода (изгиб, сжатие, растяжение, неравномерность затяжки крепежа). При необходимости должны быть предусмотрены опоры или компенсаторы, устраняющие нагрузку на кран от трубопровода. Несоосность соединяемых трубопроводов не должна превышать 3 мм при длине 1 м плюс 1мм на каждый последующий метр.

В качестве уплотнительного материала соединения крана с трубопроводом должны применяться фторопластовый уплотнительный материал ФУМ или льняная прядь.

Монтаж крана на трубопровод должен осуществляться специализированной организацией.

7. ПОДГОТОВКА К РАБОТЕ

7.1 Установить кран на трубопроводе;

При монтаже крана в целях предотвращения образования трещин на муфтовых концах крана, деформации корпуса крана и разгерметизации уплотнения соединения корпус-муфта рекомендуется применение стандартных рожковых ключей. При ввертывании трубы в кран поддерживайте муфтовый конец крана ключом. Резьба на ввертываемых к кран деталях (труба, сгон) должна соответствовать ГОСТ 6357.

7.2 Проверить работоспособность крана поворотом рукоятки, при этом подвижные части должны перемещаться плавно, без рывков и заеданий. При наличии протечки через сальниковое уплотнение шпинделя необходимо снять ручку и подтянуть гайку сальника на угол 30-60 °.

8. ТЕХНИЧЕСКОЕ ОБСЛУЖИВАНИЕ

8.1 Так как краны являются комплектующей частью изделия (оборудования) требования к сроку проведения осмотра (обслуживания) должны быть совмещены со сроками осмотра изделия.

8.2 Обслуживание кранов в процессе эксплуатации сводится к периодическим осмотрам. При этом проверяется ход шпинделя до полного открытия-закрытия крана, отсутствие течи. При необходимости производится подтяжка сальника.

8.3 Оценка технического состояния кранов, не имеющих видимых дефектов (трещин, деформации корпуса, замятия резьбы и т.д.) определяется на специальном стенде.

9. ГАРАНТИЙНЫЕ ОБЯЗАТЕЛЬСТВА

9.1 Изготовитель (Поставщик) гарантирует соответствие кранов требованиям ТУ.

9.2 Гарантийный срок при соблюдении потребителем требований технических условий при хранении, монтаже и эксплуатации кранов – 12 месяцев – устанавливается со дня ввода крана в эксплуатацию, но не позднее 18 месяцев с момента отгрузки кранов со склада предприятия-изготовителя.

Срок службы – 7 лет, средний ресурс 4000 циклов.

9.3 Невыполнение потребителем требований указанных в Настоящем паспорте является основанием для предприятия изготовителя аннулировать гарантийные обязательства.

10. ТРАНСПОРТИРОВАНИЕ И ХРАНЕНИЕ

10.1 При отгрузке потребителю краны консервации не подвергаются, так как материалы, применяемые при их изготовлении, атмосферостойкие или имеют защитные покрытия.

10.2 В процессе изготовления, хранения, транспортирования и эксплуатации при указанных в паспорте параметрах краны не оказывают вреда окружающей среде и здоровью человека.

10.3 Краны транспортируются любым видом транспорта в соответствии с правилами, действующими на транспорте данного вида. Условия транспортировки и хранения по группе 5 (ОЖ4).

11. СВИДЕТЕЛЬСТВО О ПРИЕМКЕ

11.1 Партия кранов соответствует техническим условиям и признана годной к эксплуатации.

Дата изготовления _____

ОТК _____