



Производитель: ЗАО «ЭНЕРГИЯ»  
Ленинградская область,  
Ломоносовский район,  
19-й километр Красносельского шоссе



## РУКОВОДСТВО ПО ЭКСПЛУАТАЦИИ

### КЛАПАН ОБРАТНЫЙ ОДНОСТВОРЧАТЫЙ



# DENDOR<sup>®</sup>

## Тип 008С

# СОДЕРЖАНИЕ

|   |    |
|---|----|
| ВВЕДЕНИЕ  | 3  |
| 1. ОПИСАНИЕ ИЗДЕЛИЯ   | 3  |
| 1.1. Назначение изделия                                       | 3  |
| 1.2. Технические характеристики                               | 3  |
| 1.3. Устройство и принцип работы                              | 3  |
| 1.4. Маркировка   | 5  |
| 1.5. Комплектность  | 5  |
| 1.6. Упаковка   | 5  |
| 2. МОНТАЖ И ДЕМОНТАЖ ИЗДЕЛИЯ                                  | 5  |
| 2.1. Подготовка к монтажу                                     | 5  |
| 2.2. Монтаж   | 5  |
| 2.3. Демонтаж   | 6  |
| 3. ЭКСПЛУАТАЦИЯ ИЗДЕЛИЯ                                       | 6  |
| 4. ТЕХНИЧЕСКОЕ ОБСЛУЖИВАНИЕ                                   | 6  |
| 4.1. Общие указания   | 6  |
| 4.2. Перечень возможных неисправностей и методы их устранения | 7  |
| 5. МЕРЫ БЕЗОПАСНОСТИ  | 7  |
| 6. ГАРАНТИЯ ПРОИЗВОДИТЕЛЯ                                     | 8  |
| 7. ПОКАЗАТЕЛИ НАДЁЖНОСТИ                                      | 9  |
| 8. ХРАНЕНИЕ   | 10 |
| 9. ТРАНСПОРТИРОВКА  | 10 |
| 10. УТИЛИЗАЦИЯ  | 10 |

## ВВЕДЕНИЕ

Настоящее руководство по эксплуатации (далее РЭ) предназначено для ознакомления обслуживающего персонала с устройством, работой и основными техническими данными клапанов обратных односторчатых тип 008С (далее – клапаны) номинальным диаметром DN от 40 до 300 мм и номинальным давлением PN до 1,6 МПа. Служит руководством по хранению, монтажу, эксплуатации.

К монтажу, эксплуатации и обслуживанию клапанов допускается квалифицированный персонал, обслуживающий систему или агрегат, изучивший настоящее руководство, устройство клапанов, правила безопасности, требования по эксплуатации и имеющий навык работы с клапанами или аналогичными изделиями.

## 1. ОПИСАНИЕ ИЗДЕЛИЯ

### 1.1. Назначение изделия

1.1.1. Клапаны предназначены для автоматического перекрытия обратного потока рабочей среды в технологических системах холодного и горячего водоснабжения, химводоподготовки.

### 1.2. Технические характеристики

1.2.1. Клапаны изготавливаются в соответствии с конструкторской документацией и техническими условиями.

1.2.2. Марки материалов, применяемых в конструкции клапана приведены в табл.1.

1.2.3. Герметичность клапана - класс «А» по ГОСТ 9544-2015.

1.2.4. Направление движения рабочей среды – одностороннее.

1.2.5. Присоединение к трубопроводу – межфланцевое. Ответные фланцы:

- для клапанов DN 40-150 - PN10 и PN16 по ГОСТ 33259-2015;

- для клапанов DN 200-300 - PN16 по ГОСТ 33259-2015

1.2.6. Клапаны изготавливаются для условий эксплуатации по климатическим исполнениям: У (3.1, 5, 5.1), Т (3, 3.1, 4, 4.1, 4.2, 5, 5.1), УХЛ (3.1, 4, 4.1, 4.2, 5, 5.1), ОМ (3, 3.1, 4, 4.1, 4.2, 5, 5.1) по ГОСТ 15150, относительная влажность до 98% при температуре 25°C, окружающая атмосфера – «промышленная».

1.2.7. Основные размеры и массогабаритные характеристики приведены в табл.2. Допустимое отклонение от указанной массы – 5%.

1.2.8 Температура рабочей среды от -25 до +130°C.

1.2.9 Покрытие корпусных деталей - эпоксидное порошковое покрытие с толщиной слоя нанесения не менее 250 мкм.

1.2.10 Минимальное давление открытия клапана - 0,05 МПа.

### 1.3. Устройство и принцип работы

1.3.1. Основные элементы конструкции клапана приведены в табл.1, на рис.1.

1.3.2. Под действием прямого потока рабочей среды диск (2) перемещается по оси вращения (4) и открывает клапан. При отсутствии прямого потока рабочей среды под действием пружины (3) и собственного веса диск (2) перекрывает движение обратного потока среды (рис.1).

Таблица 1.

| № | Элемент конструкции | Материал           | Маркировка |
|---|---------------------|--------------------|------------|
| 1 | Корпус              | Углеродистая сталь | 20Л (WCB)  |
| 2 | Диск                | Нержавеющая сталь  | SS416      |
| 3 | Пружина             | Нержавеющая сталь  | SS416      |
| 4 | Ось                 | Нержавеющая сталь  | SS416      |

|   |                    |                                |            |
|---|--------------------|--------------------------------|------------|
| 5 | Уплотнение корпуса | EPDM                           | EPDM       |
| 6 | Кронштейн          | Оцинкованная/Нержавеющая сталь | Ст35+Zn/A2 |
| 7 | Уплотнение диска   | EPDM                           | EPDM       |



Рис. 1

Таблица 2.

| DN  | L  | Ød  | ØD  | Масса, кг |
|-----|----|-----|-----|-----------|
| 40  | 14 | 22  | 95  | 0,5       |
| 50  | 16 | 32  | 109 | 0,9       |
| 65  | 16 | 40  | 129 | 1,4       |
| 80  | 17 | 54  | 144 | 1,7       |
| 100 | 18 | 70  | 165 | 2,3       |
| 125 | 18 | 92  | 195 | 3,5       |
| 150 | 20 | 112 | 220 | 4,5       |
| 200 | 22 | 154 | 275 | 7,8       |
| 250 | 26 | 192 | 332 | 10,0      |
| 300 | 32 | 227 | 387 | 21,0      |

1.3.3. Предприятие-изготовитель оставляет за собой право вносить изменения в конструкцию изделия, не ухудшающие его технологические и эксплуатационные параметры.

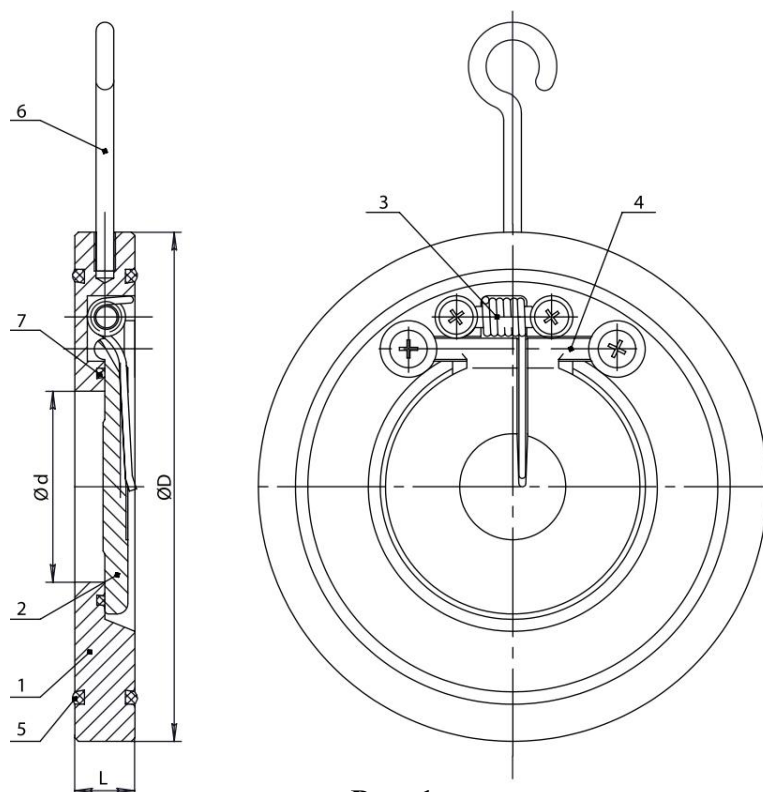
#### 1.4. Маркировка

1.4.1. Маркировка клапана наносится на фирменную табличку (шильду).

1.4.2. Табличка содержит сведения:

- товарный знак и наименование предприятия-изготовителя;
- тип изделия;
- номинальный диаметр DN;

- номинальное давление PN в кгс/см<sup>2</sup>;
- температура рабочей среды;
- заводской номер;
- материалы основных деталей;
- артикул изделия (расшифровка артикулярных номеров приведена в приложении).

### **1.5. Комплектность**

Клапан – 1 шт.

Паспорт – 1 шт.

Руководство по эксплуатации – 1 шт. на партию изделий.

### **1.6. Упаковка**

Клапаны поступают потребителю в заводской упаковке предприятия-изготовителя.

## **2. МОНТАЖ И ДЕМОНТАЖ ИЗДЕЛИЯ**

### **2.1. Подготовка к монтажу**

2.1.1. Транспортировка клапана к месту монтажа должна производиться в упаковке предприятия-изготовителя.

2.1.2. Перед монтажом клапана проверить:

- целостность изделия, упаковки и наличие эксплуатационной документации;
- работоспособность изделия;
- отсутствие повреждений на уплотнительных поверхностях;
- отсутствие в трубопроводе грязи, песка, брызг от сварки и других посторонних предметов;

2.1.3. Перед монтажом очистить присоединительные поверхности клапана.

2.1.4. Для строповки клапана следует использовать кронштейн.

Строповка за другие элементы конструкции клапана запрещена!

2.1.5. Перед монтажом на трубопровод необходимо убедиться, что магистральные фланцы соответствуют номинальному диаметру DN клапана и приварены без перекосов.

### **2.2. Монтаж**

2.2.1. На горизонтальном трубопроводе установочное положение клапана - кронштейном вверх. Направление прямого потока рабочей среды через клапан должно соответствовать стрелке на корпусе.

2.2.2. При установке на вертикальном трубопроводе, направление прямого потока рабочей среды через клапан должно быть снизу-вверх и соответствовать стрелке на корпусе.

Отклонение трубопровода от вертикальной оси – не более 5°.

2.2.3. Для предотвращения преждевременного износа механизма клапана необходимо обеспечить постоянный расход среды и прямой участок трубопровода не менее 5 DN перед клапаном. В случае несоблюдения данного требования, гарантия на изделие распространяться не будет!

2.2.4. При монтаже на новом трубопроводе необходимо:

- 1) установить клапан между фланцами трубопровода, вставить шпильки;
- 2) отцентрировать клапан относительно фланцев, произвести предварительную затяжку шпилек гайками;
- 3) выставить клапан в сборе с фланцами по оси трубопровода; прихватить сваркой фланцы к трубопроводу;
- 4) извлечь клапан из межфланцевого пространства;
- 5) произвести окончательную приварку фланцев, затем дать узлу сварки охладиться;
- 6) установить клапан в межфланцевое пространство, отцентрировать, вставить шпильки;
- 7) равномерно, по перекрестной схеме произвести ручную затяжку шпилек; фланцы при затяжке крепежа должны сохранять соосность и параллельность друг другу.

Применение ключей с удлинителями для затяжки крепежа – запрещено!

2.2.5. При монтаже на существующем трубопроводе необходимо:

- 1) проверить расстояние между фланцами, при необходимости обеспечить зазор, превышающий строительную длину клапана на 10-20 мм;
- 2) установить клапан в межфланцевое пространство, отцентрировать, вставить шпильки;
- 3) равномерно, по перекрестной схеме, произвести ручную затяжку шпилек. Фланцы при затяжке крепежа должны сохранять соосность и параллельность друг другу.

### 2.3. Демонтаж

Демонтаж изделия осуществляется в следующей последовательности:

- закрепить клапан за монтажный кронштейн для предотвращения его падения при демонтаже;
- отвернуть гайки стяжных шпилек;
- извлечь шпильки из отверстий фланцев;
- отвести фланцы трубопровода на 20-30 мм от корпуса изделия и извлечь клапан.

## 3. ЭКСПЛУАТАЦИЯ ИЗДЕЛИЯ

3.1. Клапан должен использоваться строго по назначению в соответствии с настоящим руководством по эксплуатации. При использовании клапана при температуре окружающей среды ниже 0°C необходимо соблюдать минимально допустимую температуру рабочей среды, чтобы не допустить замерзания узла уплотнения.

3.2. Эксплуатация изделия должна осуществляться квалифицированным персоналом, ознакомленным с настоящим руководством с соблюдением инструкций по технике безопасности и охране труда, а также иных должностных инструкций, утвержденных на предприятии потребителя.

## 4. ТЕХНИЧЕСКОЕ ОБСЛУЖИВАНИЕ

### 4.1. Общие указания

4.1.1. Осмотры и проверки проводит персонал, обслуживающий систему или агрегат. При осмотре необходимо выполнить очистку открытых частей клапана.

4.1.2. Для удобства обслуживания должен быть обеспечен доступ к клапану.

4.1.3. Все работы должны производиться при сбросе давления и температуры рабочей среды и остывания корпуса клапана и прилегающих к нему фланцев трубопровода.

4.1.4. Во время эксплуатации следует производить периодические осмотры (регламентные работы) в сроки, установленные графиком в зависимости от режима работы системы, но не реже одного раза в

6 месяцев. При осмотре необходимо проверять:

- общее состояние клапана;
- состояние крепежных соединений;
- герметичность клапана относительно внешней среды;
- работоспособность.

### 4.2. Перечень возможных неисправностей и методы их устранения.

| №  | Неисправность   | Вероятная причина  | Метод устранения   |
|----|---|--|--|
| 1. | Нарушение герметичности по отношению к внешней среде в соединении с трубопроводом | Ослабла затяжка соединения магистральных фланцев трубопровода. | Произвести дополнительную затяжку шпилек магистральных фланцев трубопровода. |
|    |   | Износ уплотнения корпуса.                                      | Заменить уплотнение корпуса*.  |
| 2. | Нарушение герметичности   | Попадание посторонних предметов между                          | Произвести демонтаж клапана, очистить уплотнительные                         |

|    |  |   |  |
|----|--|---|--|
|    | запирающего элемента.<br>Пропуск обратного потока рабочей среды. | уплотнительными поверхностями диска и корпуса.                                      | поверхности, установить изделие на трубопровод согласно разделу 2 настоящего РЭ.                 |
|    |  | Износ уплотнения диска.   | Заменить уплотнение диска*.  |
|    |  | Износ деталей механизма клапана (пружина, диск, ось).                               | Разобрать клапан, заменить изношенные детали*.   |
| 3. | Перекрытие прямого потока рабочей среды.                         | Несоответствие направления прямого потока рабочей среды стрелке на корпусе изделия. | Произвести демонтаж клапана, установить изделие на трубопровод согласно разделу 2 настоящего РЭ. |

**\*ВНИМАНИЕ! На изделиях, у которых не истёк гарантийный срок эксплуатации, перечень работ, указанный в пунктах, отмеченных символом «\*», производить ЗАПРЕЩАЕТСЯ! При возникновении данных неисправностей необходимо обратиться в сервисный центр компании DENDOR® в России. В случае нарушения указанного требования гарантия на изделие распространяться не будет!**

## 5. МЕРЫ БЕЗОПАСНОСТИ

5.1. Безопасность эксплуатации клапанов обеспечивается прочностью, плотностью и герметичностью деталей, которые выдерживают статическое давление и надёжностью крепления деталей, находящихся под давлением.

5.2. Обслуживающий персонал, производящий работы с клапаном, должен использовать индивидуальные средства защиты (очки, рукавицы, спецодежду и т. п.) и соблюдать требования безопасности. Для обеспечения безопасности работ запрещается:

- производить любые виды работ по монтажу, техническому обслуживанию клапана при наличии в системе давления и высокой температуры рабочей среды;
- снимать клапан с трубопровода при наличии в нем рабочей среды;
- производить работы по устранению неисправностей при наличии в клапане рабочей среды.

## 6. ГАРАНТИЯ ПРОИЗВОДИТЕЛЯ

6.1. Изготовитель гарантирует соответствие продукции требованиям технических условий при соблюдении потребителем условий монтажа, транспортировки и хранения.

6.2. Гарантия распространяется на все дефекты, возникшие по вине завода-изготовителя.

6.3. Гарантия не распространяется на дефекты, возникшие в случаях:

- нарушения условий хранения, монтажа, испытания, эксплуатации и обслуживания изделия;
- ненадлежащей транспортировки и погрузочно-разгрузочных работ;
- наличия следов воздействий веществ, агрессивных к материалам изделия;
- наличия следов воздействия остаточных фракций среды;
- наличия следов механических повреждений: сколов, трещин корпуса, следов повреждения уплотнения;
- наличия повреждений, вызванных пожаром, стихией, форс-мажорным обстоятельством;
- повреждений, вызванных неправильным действием потребителя;
- наличие следов постороннего вмешательства в конструкцию изделия;
- не соблюдения условий технического обслуживания пункта 4 руководства по эксплуатации.

6.4.1 Гарантийный срок эксплуатации - 5 лет со дня продажи, но не более ресурса гарантированной наработки, при условии использования изделий для воды, водно-гликолевых растворов концентрацией до 50% и иных рабочих сред нейтральных к материалам изделия.

**www.dendor.ru**  
**8 800 333 40 30**

6.4.2 Гарантийный срок эксплуатации 10 лет со дня продажи, но не более ресурса гарантированной наработки, предоставляется при условии использования изделия для воды в системах холодного водоснабжения температурой среды не более 70°C.

6.4.3 На детали изделия такие как:

- уплотнение диска и корпуса;
- пружина;
- ось

действует гарантия 12 месяцев с момента ввода в эксплуатацию, но не более 24 месяцев со дня продажи, при эксплуатации изделия на воде температурой более 70°C и других рабочих средах.

При условии использования изделий для воды в системах холодного водоснабжения температурой среды не более 70°C, на вышеперечисленные детали действует гарантийный срок эксплуатации 10 лет.

6.4.4 Гарантийные обязательства на изделие снимаются в случае:

- Превышение эксплуатационных характеристик, указанных в ПАСПОРТЕ и в руководстве по эксплуатации (температура среды, давление и т.д.);
- Монтажа и эксплуатации изделия в климатических условиях, не указанных в руководстве по эксплуатации.
- Нарушения условия монтажа на изделие, согласно руководству по эксплуатации;
- Выхода из строя арматуры из-за повышенной вибрации при отсутствии компенсирующего вибрации устройства на трубопроводе;
- Удаления маркировки с изделия;
- Введения изменений в конструкцию изделия без письменного разрешения завода изготовителя;

- Использования клапана в системах с содержанием твердых частиц в рабочей среде. 6.4.5

При хранении изделия сроком более 24 месяцев со дня производства, для сохранения гарантийного срока, указанного в паспорте на изделие, необходимо проведение дополнительных испытаний, включающих в себя визуальный осмотр и гидравлические испытания по ГОСТ 33257-2015. В паспорте на изделие в графе «Отметка о проведении дополнительных испытаний» необходимо указывать следующие сведения: дату проведения испытаний и подпись ответственного лица. Несоблюдение данных требований

может повлечь за собой уменьшение гарантийного срока Производителем.

6.5. Изготовитель оставляет за собой право без уведомления потребителя вносить изменения в конструкцию изделия, не ухудшающие его технологические и эксплуатационные параметры.

6.6. Претензии к качеству товара могут быть предъявлены в течение гарантийного срока.

В случае возникновения претензии к качеству товара в процессе эксплуатации оборудования необходимо предоставить фото-видео материалы, которые отображают:

- шильду изделия;
- выявленный дефект оборудования;
- условия монтажа (монтажное положение, тип ответных фланцев, расстояние до ближайших элементов соединительной и запорной арматуры, насосного оборудования).

6.7. Неисправные изделия в течение гарантийного срока ремонтируются или обмениваются на новые бесплатно. Решение о замене или ремонте изделия принимает сервисный центр. Замененное изделие или его части, полученные в результате ремонта, переходят в собственность ЗАО «ЭНЕРГИЯ».

6.8. В случае необоснованности претензии, затраты на транспортировку, диагностику и экспертизу изделия оплачиваются Покупателем.



6.9. Изделия принимаются в гарантийный ремонт (а также при возврате) полностью укомплектованными, с копией паспорта на изделие.

6.10. На завод-изготовитель не может быть возложена ответственность за последствия (технические, технологические, экологические, экономические и т.д.) выхода из строя или нештатной работы изделия.

## 7. ПОКАЗАТЕЛИ НАДЕЖНОСТИ

7.1. По долговечности:

средний срок службы корпусных деталей – не менее 50 лет.

7.2. Показатели надёжности клапанов по узлу уплотнения:

| DN  | Средний ресурс наработки, циклов | Гарантированная наработка, циклов |
|-----|----------------------------------|-----------------------------------|
| 50  | 10000                            | 5000                              |
| 65  | 10000                            | 5000                              |
| 80  | 10000                            | 5000                              |
| 100 | 10000                            | 5000                              |
| 125 | 8000                             | 5000                              |
| 150 | 8000                             | 5000                              |
| 200 | 8000                             | 5000                              |
| 250 | 8000                             | 5000                              |
| 300 | 8000                             | 5000                              |

## 8. ХРАНЕНИЕ

8.1. Изделия в упакованном виде могут храниться на открытом воздухе или в помещении с относительной влажностью воздуха 50-85% при температуре от – 40 до + 50 °С, на расстоянии не менее 1 м от источников тепла в условиях, исключающих их повреждение и деформирование. Источники тепла должны быть экранированы в целях защиты изделия от воздействия тепловых лучей. Изделия при хранении должны быть защищены от воздействия кислот, щелочей, масел, бензина, керосина, а также веществ, вредно действующих на элементы конструкции и покрытие клапана. Перед проведением монтажа, технического обслуживания изделия должны быть прогреты в отапливаемом помещении не менее 24 часов.

8.2. При хранении изделий сроком более 12 месяцев рекомендуется поверхность резиновых деталей очистить ветошью и обработать смазкой с содержанием силикона, например, ПМС, с целью удаления продуктов «выпотевания»

## 9. ТРАНСПОРТИРОВКА

9.1. Транспортировка изделий может осуществляться любым видом транспорта в условиях, исключающих их повреждение. Все работы по размещению и креплению изделий при перевозке должны производиться в соответствии с действующими правилами для конкретного вида транспорта.

9.2. Условия транспортировки изделия в части воздействия климатических факторов - группа 9(ОЖ1) по ГОСТ15150.

## 10. УТИЛИЗАЦИЯ

10.1. Клапаны и детали, отработавшие полный ресурс и неремонтопригодные, подвергаются утилизации.

10.2. Перечень утилизируемых составных частей, метод утилизации определяет Потребитель.

ТИП

DN PN

- XXX XX

- XXX X

- XX

- XXX XX

## ОСНОВНЫЕ ПАРАМЕТРЫ

1 DN 32 - 2000  
PN 10, 16, 25, 40

## МАТЕРИАЛЫ

2 МАТЕРИАЛ КОРПУСА  
МАТЕРИАЛ ЗАПИРАЮЩЕГО ЭЛЕМЕНТА  
МАТЕРИАЛ УПЛОТНЕНИЯ  
РАЗМЕР УПЛОТНЕНИЯ  
КРЕПЕЖ  
ЦВЕТ ПО RAL

## ПРИСОЕДИНИТЕЛЬНЫЕ РАЗМЕРЫ

3 ПРИСОЕДИНЕНИЕ К ТРУБОПРОВОДУ  
ФЛАНЕЦ ПО ISO5211  
ШТОК  
СТРОИТЕЛЬНАЯ ДЛИНА

## ИСПОЛНИТЕЛЬНЫЕ МЕХАНИЗМЫ

4 ТИП ИМ  
ОСОБЕННОСТИ ИМ

## ДОПОЛНИТЕЛЬНЫЕ ОПЦИИ

5 УСТРОЙСТВО КОНТРОЛЯ ПОЛОЖЕНИЯ  
IP КОНЦЕВЫХ ВЫКЛЮЧАТЕЛЕЙ  
ТЕЛЕСКОП УДЛИНИТЕЛЬ  
ДОП ЭЛЕМЕНТЫ БКУ  
КОЛОНКА УПРАВЛЕНИЯ

## МАТЕРИАЛЫ

| Материал корпуса   | Материал запирающего элемента                                   | Материал уплотнения   | Размер уплотнения                         | Крепеж  | Цвет по RAL                              |
|--|---|---|---|---|--|
| 1-чугун<br>2-углеродистая сталь<br>3-нержавеющая сталь<br>4-EPDM | 1-чугун<br>2-углеродистая сталь<br>3-нержавеющая сталь<br>0-нет | 1 - EPDM<br>2 - NBR<br>3 - Viton<br>4 - PTFE<br>5 - EPDM+латунь<br>6 - металлографит<br>0 - нет | 1 - стандартное<br>2 - широкое<br>0 - нет | 1 - сталь+Zn<br>2 - сталь н/ж<br>3 - Т/Д<br>0-нет | 1 - RAL5002<br>2 - RAL3020<br>3 - Металл |

## ПРИСОЕДИНИТЕЛЬНЫЕ РАЗМЕРЫ

## ИСПОЛНИТЕЛЬНЫЕ МЕХАНИЗМЫ

| Присоединение к трубопроводу  | Фланец по ISO5211   | Шток   | Строительная длина   | Тип ИМ                                | Особенности ИМ   |
|---|---|--|--|---------------------------------------|--|
| 1-PN10<br>2-PN16<br>3-PN 10/16<br>4-PN25<br>5-PN40<br>6-PN10/16 и муфтовое<br>7-муфтовое<br>8-под приварку<br>0-нет | 1-стандартный<br>2-увеличенный<br>3-фланец есть, но выполнен не по ISO<br>0-нет | 1-вал+шпонка<br>2-квадрат<br>3-резьба<br>0-нет | 1-стандартная<br>2-увеличенная стр. длина<br>3-уменьшенная стр.длина | 1-Рукоятка<br>2-Маховик<br>3-Редуктор | 1-Базовое исполнение тип А<br>2-Базовое исполнение тип Б<br>1-Базовое исполнение тип А<br>2-Базовое исполнение тип Б<br>1-Стандартная комплектация<br>2-Заказная позиция |

## ДОПОЛНИТЕЛЬНЫЕ ОПЦИИ

| Устройство контроля положения   | IP Концевых выключателей  | Телескоп удлинитель   | Доп элементы БКУ   | 4-Электропривод   | 5-Электропривод через редуктор |
|---|---|---|--|---|--------------------------------|
| 1-открыто/закрыто<br>2-только открыто<br>3-только закрыто<br>4-только мех. указатель положения<br>5-блок контроля положения OVEN<br>0-нет | 1-IP65<br>2-IP64<br>3-IP20<br>0-нет<br>Колонка управления<br>1-да, по спецификации<br>0-нет | 1-L1050-1750<br>2-L1300-1800<br>3-L1200-2000<br>4-L2000-2500<br>5-L1700-2900<br>6-L2500-3500<br>7-L2800-5200<br>9- по спецификации<br>0-нет | 1-Уши<br>2-Опорная плита<br>3-Ковер<br>4-Уши и опорная плита<br>5-Уши и ковер<br>6-Опорная плита и ковер<br>7-Уши, опорная плита и ковер<br>9 - по спецификации<br>0 - нет | 1-Стандартная ком-ция 220В<br>2-Стандартная ком-ция 380В<br>3-Заказная позиция 220В<br>4-Заказная позиция 380В<br>5-Многооборотный эл. привод МТ903-24 (первое поколение)<br>6-Стандартная ком-ция 220В с доп. отверстием для пломбирвки<br>7-Стандартная комплектация 380 В с доп. отверстием для пломбирвки | 1-Заказная позиция<br>0-нет    |



