

## 8. Меры безопасности

- 8.1 Безопасность при эксплуатации достигается четким выполнением требований указанных в настоящем паспорте
- 8.2 Персонал, осуществляющий работы с задвижкой должен пройти инструктаж по технике безопасности, а также ознакомиться с требованиями настоящего паспорта и инструкциями на объекте. Должен иметь индивидуальные средства защиты;
- 8.3 При монтаже и обслуживании задвижек обязательно соблюдение техники безопасности, установленной на объекте.

## 9. Хранение и транспортирование

- 9.1 Условия хранения и транспортирования задвижек 5 (ОЖ4) по ГОСТ 15150;
- 9.2 Задвижки доступны для перевозки любым видом транспорта, при соблюдении правил перевозки на данном виде транспорта;
- 9.3 На транспортные средства задвижки устанавливаются на прочные основания (поддоны), при этом они должны быть надежно закреплены;  
Допускается транспортирование без установки на основания, при этом установка на транспортные средства должна исключать возможность перемещения и падения;
- 9.4 При транспортировании и хранении затвор задвижки должен быть в закрытом положении;
- 9.5 При транспортировке задвижки к месту монтажа должна исключаться возможность загрязнения и попадания посторонних предметов во внутреннюю полость задвижки.

## 10. Гарантии изготовителя

- 10.1 Изготовитель гарантирует соответствие изделия настоящему паспорту и техническим условиям ТУ 3741-001-27104101-2014 в случае соблюдения потребителем условий транспортировки, хранения и эксплуатации.
- 10.2 Гарантийный срок службы 10 лет (закладных деталей 3 года).
- 10.3 Гарантийная наработка 600 циклов в пределах гарантийного срока эксплуатации.

## 11. Сведения о рекламациях

- 11.1 Изготовитель не принимает рекламации если задвижка вышла из строя по вине потребителя и несоблюдения указаний настоящего паспорта;

## 12. Показатели надежности

- Средний срок службы - 50 лет.  
Средний ресурс до замены, циклов - 4500

## 13. Комплектность

- задвижка т/ф 30ч39р - 1 шт.  
- паспорт - 1 шт.

## 14. Свидетельство о приемке

Задвижка т/ф 30ч39р изготовлена и принята в соответствии с ТУ 3741-001-27104101-2014 и признана годной к эксплуатации.

Отметка ОТК \_\_\_\_\_  
(подпись) (дата)

Задвижка т/ф 30ч39р № \_\_\_\_\_

## Общество с ограниченной ответственностью "Сибирский Завод Трубопроводной Арматуры" (ООО "СибЗТА")



СИБИРСКИЙ ЗАВОД  
ТРУБОПРОВОДНОЙ АРМАТУРЫ

Задвижка чугунная с обрешиненным клином

30ч39р PN 1.0/1.6 МПа (10/16 кгс/см<sup>2</sup>)

ЕАС



## 1. Назначение

1.1 Задвижка чугунная с обрезиненным клином и не выдвигаемым шпинделем фланцевая используется в качестве запорного устройства на технических линиях.

## 2. Основные сведения

Таблица 1

Наименование изделия	Задвижка чугунная с обрезиненным клином
Обозначение	30ч39р
Изготовитель	ООО "СибЗТА"

## 3. Основные технические данные

Таблица 2

Наименование параметра	Показатель
Тип присоединения	Фланцевое по ГОСТ 33259
Давление номинальное PN, МПа (кгс/см <sup>2</sup> )	1,0 (10/1,6 (16))
Класс герметичности	A по ГОСТ Р 9544
Рабочая среда	Вода
Температура рабочей среды, °С	от - 5 до + 90
Управление	Ручное (маховик)

Задвижки соответствуют требованиям ГОСТ 5762-2002, DIN EN 1074-2, ГОСТ Р 54808-2011, ГОСТ 9544-93



Таблица 3

PN	Диаметр Dn, мм	Строительная длина L, мм	Строительная высота H, мм	Масса не более, кг
16	50	150	194	10
16	65	170	265	13
16	80	180	245	16
16	100	190	273	20
16	125	200	410	28
16	150	210	350	35
10/16	200	230	494	40/50
10/16	250	250	595	65/78
10/16	300*	270	640	85/115
10/16	350*	290	895	135/180
10/16	400*	310	920	170/210
10/16	500*	350	1150	380
10/16	600*	390	1300	550
10/16	700*	430	1500	970
10/16	800*	470	1660	1330
10/16	1000*	550	2100	2500

\* Задвижки Dn 300 и выше могут комплектоваться механическим редуктором

## 4. Материалы основных деталей

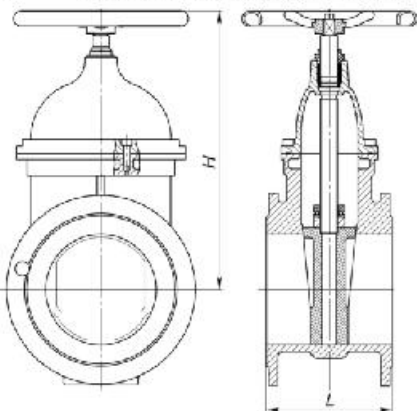
Таблица 3

Наименование детали	Марка материала
Корпус, крышка, клин	чугун GGG50
Шпиндель (шток)	сталь 2Cr13 (аналог 20x13)
Уплотнение клина, прокладка	EPDM
Втулка	Бронза (латунь)
Покрытие	Эпоксидно-порошковое

## 5. Описание и принцип работы

- 5.1 Задвижка состоит из корпуса, крышки, шпинделя, затвора и гайки шпинделя кулачковой.
- 5.2 Отливание и загибание задвижки производится путем передачи крутящего момента от маховика к затвору через шпиндель.
- 5.3 Направление рабочей среды – любое;
- 5.4 Установочное положение – маховиком вверх.

## 6. Монтаж и эксплуатация

- 6.1 Монтаж задвижек должен быть осуществлен в месте, обеспечивающем беспрепятственный подход к изделию для текущего или планового ремонта и обслуживания.
- 6.2 Работы выполняемые перед монтажом задвижки на трубопровод:
- проверка комплекта поставки;
  - изделие без документации к монтажу не допускается;
  - осуществить осмотр задвижки на предмет механических повреждений;
  - осуществить осмотр внутренних элементов задвижки на предмет засорения и механических повреждений;
  - проверить работоспособность путем открытия и закрытия затвора;
  - провести расконсервационные мероприятия согласно ГОСТ 9.014-78
  - резьбу шпинделя смазать пастой ВНИИ НП-232 ГОСТ 14.068-79
- 6.3 Действия при монтаже:
- тщательная промывка трубопровода;
  - осуществить надежный крепеж задвижки стропальным приспособлением;
  - стропальный механизм не снимается до окончания полной установки задвижки;
  - проверить правильность установки прокладок;
  - установка задвижки на трубопроводе должна полностью исключать перекосы и натяжения. Запрещается устранять перекосы фланцев за счет подтяжки крепежных деталей и деформации фланцев арматуры;
  - предусмотреть опоры исключающие воздействие на трубопровод;
  - по окончании установки проверить герметичность затвора и болтовых соединений

## 7. Техническое обслуживание

- 7.1 Во время эксплуатации задвижек необходимо проводить обслуживание, во время которого необходимо соблюдать следующие условия:
- обслуживание на рабочем трубопроводе при наличии рабочей среды и давления в системе строго запрещено;
  - проведение обслуживания путем периодических осмотров работоспособности задвижки;
  - при техническом освидетельствовании, а также после планового или текущего ремонта задвижки не обходимо подвергнуть гидравлическим испытаниям на герметичность затвора по классу А ГОСТ 9544.